

## SB3618 NÁVOD K POUŽITÍ (CZ)



### 1. Funkce

- 4bitový LED displej
- Funkce času: zobrazuje hodiny, minuty, možnost zobrazení ve 12/24hodinovém formátu.
- Funkce data: zobrazuje, den, měsíc a rok (od 2000 do 2099).
- Funkce budíku: můžete nastavit budík na každý den, funkce odložení buzení.
- Funkce teploty: možnost zobrazení teploty ve °F/°C.
- Normální rozpětí měření teploty je -10°C~ 50°C (14°F~122°F).
- Výběr režimu: v režimu zobrazení teploty dlouze zmáčknete tlačítko MODE pro přepnutí mezi režimy.
- Podsvícení: můžete stisknout tlačítko SNOOZE pro nastavení jasu obrazovky na vysoký – střední – nízký.
- Nízký jas: mezi 18:00-5:59, má obrazovka automaticky nízký jas. Můžete nastavit automatický nízký jas.
- Funkce projekce. Zmáčknutím tlačítka PROJECT zapnete / vypnete projekci.
- Externí napájecí zdroj 5V/DC je typické pracovní napětí a ochrana před externím výpadkem napájení. (vestavěná lithiová baterie: 3,0V)
- Všechna tlačítka mají zvuk.

### 2. Displej a popis kláves

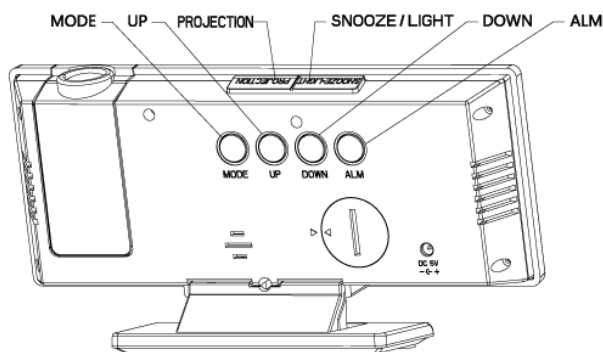
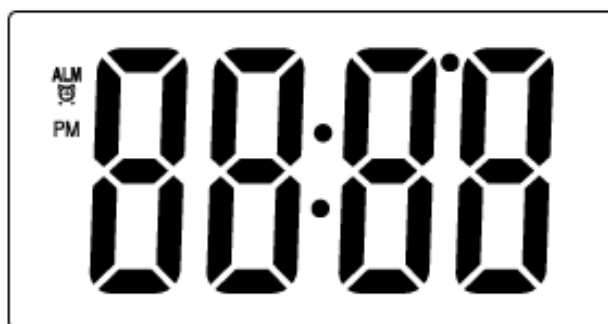

### 3. Podrobný popis funkcí:

#### A. Režim času:

- Po připojení napájení se LED obrazovka na 2 s plně rozsvítí, poté hodiny vydají zvuk „Bi“ pro přechod do normálního časového režimu a výchozí hodnota je 0:00 ve 24hodinovém systému.

- V normálním časovém režimu stiskněte tlačítko MODE pro vstup do odpovídajících funkcí následovně:
  - režim času – režim data – režim teploty – noční režim zapnutý / vypnutý (výchozí nastavení je vypnutý)
  - V normálním časovém režimu stiskněte tlačítko MODE na 2 sekundy pro vstup do časového režimu a mačkejte tlačítko NAHORU/DOLŮ pro nastavení času v níže uvedením pořadí. Stiskněte a podržte pro rychlé zvýšení/snížení.
  - 12/24 formát zobrazení času – hodiny – minuty – ukončit
  - Pokud zvolíte 12hodinový formát zobrazení času, rozsvítí se značka PM.
  - Rozmezí nastavení času: HODINA 1~12 nebo 0~23, MINUTA 00~59.
  - Při nastavení hodiny se hodnota sekund nezmění, při nastavení minut se zresetuje.
  - Pokud v režimu nastavení 10 sekund nezmáčknete žádné tlačítko, nastavování se ukončí a budou zanechány původní hodnoty.
- B. Režim data:**
- V normálním časovém režimu stiskněte tlačítko MODE pro vstup do režimu data, zobrazí se 1. leden 2018.
  - V režimu data dlouhým stisknutím tlačítka MODE na 2 sekundy nastavte datum a stisknutím tlačítka NAHORU/DOLŮ nastavte čas v níže uvedeném pořadí. Stiskněte a podržte pro rychlé zvýšení/snížení.
  - Rok – Měsíc – Datum – Ukončit
  - Rozmezí nastavení: MĚSÍC 1~12, DEN 1~31, ROK 2000~2099.
  - Pokud v režimu nastavení 10 sekund nezmáčknete žádné tlačítko, nastavování se ukončí a budou zanechány původní hodnoty.
- C. Režim budíku:**
- Zmáčknete tlačítko ALM v jakémkoliv režimu pro zobrazení režimu budíku, jako čas buzení se zobrazí 06:00 ráno.
  - V režimu budíku zmáčknete tlačítko ALM pro zapnutí / vypnutí budíku.
  - V libovolném režimu stiskněte klávesu ALM na 3 sekundy pro nastavení budíku a stiskněte klávesu NAHORU/DOLŮ pro nastavení času následovně.
  - Hodina -- minuty – odložení buzení – výběr budíku(1-7/1-6/1-5)--Ukončit
  - Stiskněte a podržte pro rychlé zvýšení/snížení.
  - Nastavený rozsah je: hodina je 1~12 nebo 0~23, minuta je 00~59; interval odložení je 1-60 minut a výchozí je 5 minut; výchozí budík je 1-7 denní budík.
  - Pokud v režimu nastavení 10 sekund nezmáčknete žádné tlačítko, nastavování se ukončí a budou zanechány původní hodnoty.
  - Když budík zvoní, ozve se zvuk „didididi“, který zrychluje. Zároveň bliká symbol budíku. Zmáčknutím jakéhokoliv tlačítka můžete budík vypnout. Pokud žádné tlačítko nezmáčknete, budík po minutě přestane zvonit, ale symbol budíku nezmizí.
  - Když budík zazvoní, stiskněte tlačítko SNOOZE pro zastavení zvonění a zapněte odložení, symbol budíku bude blikat; stisknutím jiných tlačítek (kromě tlačítka SNOOZE) můžete zastavit zvonění kompletně (bez odložení).
  - Během intervalu opakovaného buzení stiskněte jakékoli jiná tlačítka pro vypnutí opakovaného buzení; stisknutí tlačítka SNOOZE neovlivní odložení.
  - Když budík přestane zvonit, zobrazí se stav budíku a po 10 sekundách se hodiny vrátí do režimu zobrazení času.
  - V režimu nastavení budíku budík přestane zvonit.
- D. Režim zobrazení teploty:**
- Po připojení napájení hodiny automaticky zjistí teplotu, stiskněte tlačítko MODE pro vstup do režimu teploty. Normální rozsah měření je -10°C~50°C (14°F~122°F).
  - Když je teplota nižší než -10°C, obrazovka zobrazí -10°C; Když je teplota vyšší než 50°C, obrazovka zobrazí 50°C;
  - Hodiny zjišťují teplotu každých 10 sekund, v režimu teploty stiskněte tlačítko DOLŮ pro přepínání °C/°F.
  - V režimu teploty stiskněte a podržte tlačítko MODE, dokud se neozve pípnutí Postupně se bude zobrazovat čas, datum a teplota, čas se zobrazí na 10 sekund a datum a teplota se zobrazí na 3 sekundy. Poté znovu stiskněte a podržte tlačítko MODE, dokud se neozve pípnutí a neaktivuje se režim zobrazení času.
- E. Noční režim:**
- V normálním režimu času/data/teploty nastavte jas stisknutím tlačítka SNOOZE, Vysoký – střední – nízký – vypnutý.

- V režimu zobrazení času stiskněte 3x tlačítko MODE pro vstup do nastavení nočního režimu, stiskněte UP nebo DOWN pro zapnutí (ON) nebo vypnutí (OFF) nočního režimu. Výchozí nastavení je vypnuto (OFF).
- Když je zapnutý noční režim, během 18:00-5:59 je jas obrazovky automaticky nízký.
- Pokud v nočním režimu není nastaven jas, po ukončení se bude jas takový, jako jste nastavili předtím.
- Když je noční režim zapnutý, stiskněte a podržte tlačítko MODE po dobu asi 2 s pro vstup do nastavení času nočního režimu.
- Pořadí nastavování: hodina začátku → minuty začátku → hodina konce → minuty konce.

#### F. Funkce projekce:

- Projekce využívá LCD displej a vždy se zobrazuje pouze čas bez vypnutí obrazovky. I když LED na hlavní obrazovce zhasne, projekci LCD není nutné vypínat. I když je hlavní LED obrazovka vypnutá, stisknutím tlačítka LIGHT můžete zapnout projekci a zkontrolovat čas.
- Bez ohledu na to, jaký režim zobrazuje hlavní obrazovka LED, projekce zobrazuje pouze čas.
- Při nastavování režimu času se LCD může zobrazovat synchronně s LED na hlavní obrazovce, ale při nastavení jiných režimů zůstává obrazovka LCD pouze v režimu času.
- Stisknutím tlačítka LIGHT kdykoli aktivujete projekci (dva jasy: vysoké světlo a nízké) pro kontrolu času.



Na trh dodává:

Jasněna Vláhová, s.r.o.

Přibyslav 77, 549 01 Nové Město nad Metují, CZ

[www.vlahova.cz](http://www.vlahova.cz)

### SB3618 NÁVOD NA POUŽITIE (SK)



#### 1. Funkcie

- 4bitový LED displej
- Funkcia času: zobrazuje hodiny, minúty, možnosť zobrazenia v 12/24hodinovom formáte.
- Funkcia dátumu: zobrazuje, deň, mesiac a rok (od 2000 do 2099).
- Funkcia budíka: môžete nastaviť budík na každý deň, funkcia odloženia budenia.
- Funkcia teploty: možnosť zobrazenia teploty v °F/°C.
- Normálne rozpätie merania teploty je -10°C~ 50°C (14°F~122°F).
- Výber režimu: v režime zobrazenia teploty dlho stlačte tlačítko MODE pre prepnutie medzi režimami.
- Podsvietenie: môžete stlačiť tlačítko SNOOZE pre nastavenie jasu obrazovky na vysoký – stredný – nízky.
- Nízky jas: medzi 18:00-5:59 má obrazovka automaticky nízky jas. Môžete nastaviť automatický nízky jas.
- Funkcia projekcie. Stlačením tlačítka PROJECT zapnete / vypnete projekciu.
- Externý napájací zdroj 5V/DC je typické pracovné napätie a ochrana pred externým výpadkom napájania. (vstavaná lithiová batéria: 3,0V)
- Všetky tlačítka majú zvuk.

## 2. Displej a popis tlačítok

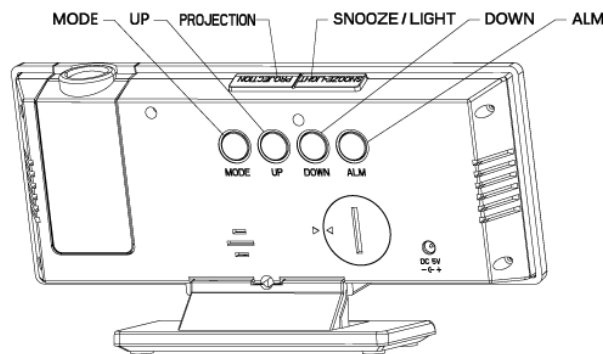
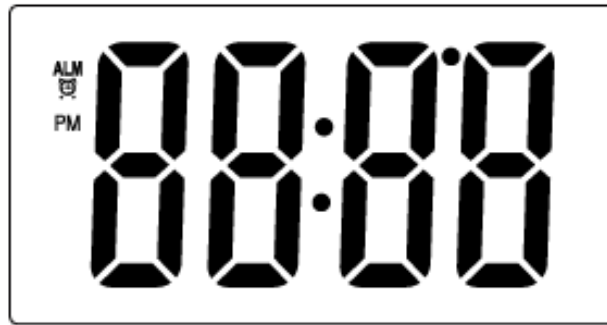

## 3. Podrobný popis funkcií:

### A. Režim času:

- Po pripojení napájania sa LED obrazovka na 2 sekúndy plne rozsvieti, potom hodiny vydajú zvuk „Bi“ pre prechod do normálneho časového režimu a vychodia hodnota je 0:00 v 24hodinovom systéme.
- V normálnom časovom režime stlačte tlačítok MODE pre vstup do zodpovedajúcich funkcií nasledovne:
- režim času – režim dátumu – režim teploty – nočný režim zapnutý / vypnutý (východzie nastavenie je vypnutý)
- V normálnom časovom režime stlačte tlačítok MODE na 2 sekúndy pre vstup do časového režimu a stláčajte tlačítok HORE/DOLU pre nastavenie času v nižšie uvedenom poradí. Stlačte a podržte pre rýchle zvýšenie/zníženie.
- 12/24 formát zobrazenia času – hodiny – minúty – ukončiť
- Ak zvolíte 12hodinový formát zobrazenia času, rozsvieti sa značka PM.
- Rozmedzie nastavenia času: HODINA 1~12 alebo 0~23, MINÚTA 00~59.
- Pri nastavení hodiny sa hodnota sekúnd nezmení, pri nastavení minút sa zresetuje.
- Ak v režime nastavenia 10 sekúnd nestlačíte žiadne tlačítok, nastavovanie sa ukončí a budú zanechané pôvodné hodnoty.

### B. Režim dátumu:

- V normálnom časovom režime stlačte tlačítok MODE pre vstup do režimu dátumu, zobrazí sa 1. január 2018.
- V režime dátumu dlhým stlačením tlačítka MODE na 2 sekúndy nastavte dátum a stlačením tlačítka HORE/DOLU nastavte dátum v nižšie uvedenom poradí. Stlačte a podržte pre rýchle zvýšenie/zníženie hodnoty.
- Rok – Mesiac – Dátum —Ukončiť
- Rozmedzie nastavenia: MESIAC 1~12 , DEŇ 1~31, ROK 2000~2099.
- Ak v režime nastavenia 10 sekúnd nestlačíte žiadne tlačítok, nastavovanie sa ukončí a budú zanechané pôvodné hodnoty.

### C. Režim budíka:

- Stlačte tlačítok ALM v akomkoľvek režime pre zobrazenie režimu budíka, ako čas budenia sa zobrazí 06:00 ráno.
- V režime budíka zstlačte tlačítok ALM pre zapnutie / vypnutie budíka.

- V ľubovoľnom režime stlačte klávesu ALM na 3 sekúndy pre nastavenie budíka a stláčajte tlačítko HORE/DOLU pre nastavenie času nasledovne.
- Hodina -- minúty – odloženie budenia – výber budíka(1-7/1-6/1-5)--Ukončiť
- Stlačte a podržte pre rýchle zvýšenie/zníženie.
- Nastavený rozsah je: hodina je 1~12 alebo 0~23, minúta je 00~59; interval odloženia je 1-60 minút a východzia je 5 minút; východzí budík je 1-7 denný budík.
- Ak v režime nastavovania 10 sekúnd nestlačíte žiadne tlačítko, nastavovanie sa ukončí a budú zanechané pôvodné hodnoty.
- Keď budík zvoní, ozve sa zvuk „didididi“, ktorý zrýchluje. Zároveň bliká symbol budíka. Stlačením akéhokoľvek tlačítka môžete budík vypnúť. Ak žiadne tlačítko nestlačíte, budík po minúte prestane zvoniť, ale symbol budíka nezmizne.
- Keď budík zazvoní, stlačte tlačítko SNOOZE pre zastavenie zvonenia a zapnete odloženie, symbol budíka bude blikáť; stlačením iných tlačítk (okrem tlačítka SNOOZE) môžete zastaviť zvonenie kompletne (bez odloženia).
- Počas intervalu opakovaného budenia stlačte akékoľvek iné tlačítko pre vypnutie opakovaného budenia; stlačenie tlačítka SNOOZE neovplyvní odloženie.
- Keď budík prestane zvonieť, zobrazí sa stav budíka a po 10 sekundách sa hodiny vrátia do režimu zobrazenia času.
- V režime nastavenia budíka budík prestane zvonieť.

#### D. Režim zobrazenia teploty:

- Po pripojení napájania hodiny automaticky zistia teplotu, stlačte tlačítko MODE pre vstup do režimu teploty. Normálny rozsah merania je -10°C~50°C (14°F~122°F).
- Keď je teplota nižšia ako -10°C, obrazovka zobrazí -10°C; Keď je teplota vyššia ako 50°C, obrazovka zobrazí 50°C;
- Hodiny zisťujú teplotu každých 10 sekúnd, v režime teploty stlačte tlačítko DOLU pre prepínanie °C/°F.
- V režime teploty stlačte a podržte tlačítko MODE, kým sa neozve pípnutie. Postupne sa bude zobrazovať čas, dátum a teplota, čas sa zobrazí na 10 sekúnd a dátum a teplota sa zobrazia na 3 sekúndy. Potom znovu stlačte a podržte tlačítko MODE, kým sa neozve pípnutie a neaktivuje sa režim zobrazenia času.

#### E. Nočný režim:

- V normálnom režime času/dátumu/teploty nastavte jas stlačením tlačítka SNOOZE, Vysoký – stredný – nízky – vypnutý.
- V režime zobrazenia času stlačte 3x tlačítko MODE pre vstup do nastavenia nočného režimu, stlačte HORE alebo DOLE pre zapnutie (ON) alebo vypnutie (OFF) nočného režimu. Východzia nastavenie je vypnuté (OFF).
- Keď je zapnutý nočný režim, počas 18:00-5:59 je jas obrazovky automaticky nízky.
- Ak v nočnom režime nie je nastavený jas, bude jas takový, ako ste nastavili predtým.
- Keď je nočný režim zapnutý, stlačte a podržte tlačítko MODE po dobu asi 2 sekúnd pre vstup do nastavenia času nočného režimu.
- Poradie nastavovania: hodina začiatku → minúty začiatku → hodina konca → minúty konca.

#### F. Funkcia projekcie:

- Projekcia využíva LCD displej a vždy sa zobrazuje iba čas bez vypnutia obrazovky. I keď LED na hlavnej obrazovke zhasne, projekciu LCD nie je nutné vypínať. I keď je hlavná LED obrazovka vypnutá, stlačením tlačítka LIGHT môžete zapnúť projekciu a skontrolovať čas.
- Bez ohľadu na to, aký režim zobrazuje hlavná obrazovka LED, projekcia zobrazuje iba čas.
- Pri nastavovaní režimu času na LCD môže zobrazovať synchronne s LED na hlavnej obrazovke, ale pri nastavení iných režimov zostáva obrazovka LCD iba v režime času.
- Stlačením tlačítka LIGHT kedykoľvek aktivujete projekciu (dva jasy: vysoké svetlo a nízke) pre kontrolu času.



Na trh dodáva:

Veľkoobchod Vláhová Jasněna, s.r.o.

Ivanovce 194, 913 05 Ivanovce, SK

[www.vlahova.cz](http://www.vlahova.cz)

## SB3618 INSTRUKCJA (PL)



- **Funkcje**
- 4-bitowy wyświetlacz LED
- Funkcja czasu: wyświetla godziny, minuty, możliwość wyświetlania w formacie 12/24-godzinnym.
- Funkcja daty: wyświetla dzień, miesiąc i rok (od 2000 do 2099).
- Funkcja alarmu: możesz ustawić alarm na każdy dzień, funkcję drzemki.
- Funkcja temperatury: wyświetlanie temperatury w °F / °C.
- Normalny zakres pomiaru temperatury wynosi -10 °C ~ 50 °C (14 °F ~ 122 °F).
- Wybór trybu: w trybie wyświetlania temperatury naciśnij i przytrzymaj przycisk MODE, aby przełączyć się między trybami.
- Podświetlenie: możesz nacisnąć przycisk SNOOZE, aby ustawić jasność ekranu na wysoką – średnią – niską.
- Niska jasność: między 18:00 a 5:59 ekran automatycznie ma niską jasność. Możesz ustawić automatyczną niską jasność.
- Funkcja projekcji. Naciśnij przycisk PROJEKT, aby włączyć/wyłączyć projekcję.
- Zewnętrzny zasilacz 5V/DC to typowe napięcie robocze i zabezpieczenie przed awarią zasilania zewnętrznego. (wbudowana bateria litowa: 3.0V)
- Wszystkie przyciski mają dźwięk.

### 1. Wyświetlacz i przyciski

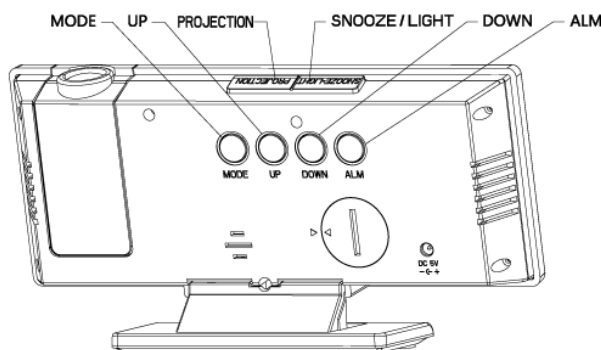
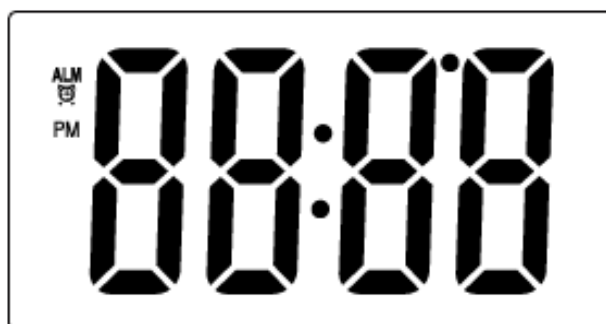

#### 1. Szczegółowy opis funkcji:

##### A. Tryb czasu:

- Po podłączeniu zasilania ekran LED w pełni zapala się przez 2 s, a następnie zegar wyda dźwięk "Bi", aby przejść do normalnego trybu czasu, a wartość domyślna to 0:00 w systemie 24-godzinnym.
- W trybie czasu normalnego naciśnij przycisk MODE, aby wprowadzić odpowiednie funkcje w

następujący sposób:

- Tryb czasowy – tryb daty – tryb temperatury – tryb nocny włączony / wyłączony (ustawienie domyślne jest wyłączone)
- W trybie czasu normalnego naciśnij przycisk MODE przez 2 sekundy, aby przejść do trybu czasu, a następnie naciśnij przycisk W GÓRĘ / W DÓŁ, aby ustawić czas w poniższej kolejności. Naciśnij i przytrzymaj, aby szybko zwiększyć/zmniejszyć.
- Format wyświetlania czasu 12/24 – Zegar – Minuty – Zakończ
- Jeśli wybierzesz format wyświetlania czasu 12-godzinnego, zaświeci się znak PM.
- Zakres ustawień czasu: GODZINA 1 ~ 12 lub 0 ~ 23, MINUTA 00 ~ 59.
- Po ustawieniu godziny wartość sekund nie zmienia się, po ustawieniu minut jest resetowana.
- Jeśli nie naciśniesz żadnego przycisku w 10-sekundowym trybie ustawień, konfiguracja zostanie zatrzymana i oryginalne wartości pozostaną niezmienione.

#### **B. Tryb daty:**

- W normalnym trybie czasu naciśnij przycisk MODE, aby przejść do trybu daty, wyświetli się 1 stycznia 2018 r.
- W trybie daty naciśnij długo przycisk MODE przez 2 sekundy, aby ustawić datę, a następnie naciśnij GÓRĘ/DÓŁ, aby ustawić czas w poniższej kolejności. Naciśnij i przytrzymaj, aby szybko zwiększyć/zmniejszyć.
- Rok – Miesiąc – Data – Koniec
- Zakres ustawień: MIESIĄC 1 ~ 12, DZIEŃ 1 ~ 31, ROK 2000 ~ 2099.
- Jeśli nie naciśniesz żadnego przycisku w 10-sekundowym trybie ustawień, konfiguracja zostanie zatrzymana i oryginalne wartości pozostaną niezmienione.

#### **C. Tryb alarmu:**

- Naciśnij przycisk ALM w dowolnym trybie, aby wyświetlić tryb alarmu, czas budzenia będzie 06:00 rano.
- W trybie alarmowym naciśnij przycisk ALM, aby włączyć/wyłączyć alarm.
- W dowolnym trybie naciśnij ALM przez 3 sekundy, aby ustawić alarm, a następnie naciśnij przycisk W GÓRĘ/W DÓŁ, aby ustawić czas w następujący sposób.
- Godzina -- minuty - drzemka - wybór alarmu (1-7/1-6/1-5)--Koniec
- Naciśnij i przytrzymaj, aby szybko zwiększyć/zmniejszyć.
- Ustawiony zakres to: godzina to 1~12 lub 0~23, minuta to 00~59; interwał drzemki wynosi 1-60 minut, a domyślny to 5 minut; Domyślnym budzikiem jest budzik 1-7 dniowy.
- Jeśli nie naciśniesz żadnego przycisku w 10-sekundowym trybie ustawień, konfiguracja zostanie zatrzymana i oryginalne wartości pozostaną niezmienione.
- Kiedy dzwoni alarm, słychać dźwięk "dididi", który przyspiesza. W tym samym czasie symbol alarmu. Naciśnij dowolny przycisk, aby wyłączyć alarm. Jeśli nie naciśniesz przycisku, alarm przestanie dzwonić po minucie, ale symbol alarmu nie zniknie.
- Gdy zadzwoni alarm, naciśnij przycisk SNOOZE, aby zatrzymać dzwonienie, i włącz drzemkę, symbol alarmu zacznie migać; naciskając inne przyciski (z wyjątkiem przycisku SNOOZE), możesz całkowicie zatrzymać dzwonienie (bez drzemki).
- Podczas przerwy w budzeniu naciśnij dowolne inne przyciski, aby wyłączyć powtarzające się wybudzanie; naciśnięcie przycisku SNOOZE nie wpływa na drzemkę.
- Gdy alarm przestanie dzwonić, wyświetlany jest stan alarmu, a po 10 sekundach zegar powraca do trybu czasu.
- W trybie ustawień alarmu alarm przestaje dzwonić.

#### **D. Tryb wyświetlania temperatury:**

- Po podłączeniu zasilania zegar automatycznie wykryje temperaturę, naciśnij przycisk MODE, aby przejść do trybu temperatury. Normalny zakres pomiarowy wynosi -10 °C ~ 50 °C (14 °F ~ 122 °F).
- Gdy temperatura jest niższa niż -10°C, na ekranie wyświetla się -10°C; Gdy temperatura jest wyższa niż 50°C, na ekranie pojawi się 50°C;
- Zegar wykrywa temperaturę co 10 sekund, w trybie temperatury naciśnij przycisk DOWN, aby przełączyć °C / °F.
- W trybie temperatury naciśnij i przytrzymaj przycisk MODE, aż usłyszysz sygnał dźwiękowy Godzina, data i temperatura są wyświetlane sekwencyjnie, czas jest wyświetlany przez 10 sekund, a data i temperatura są wyświetlane przez 3 sekundy. Następnie naciśnij i przytrzymaj ponownie przycisk MODE, aż rozlegnie się sygnał dźwiękowy i włączy się tryb wyświetlania czasu.

#### E. Tryb nocny:

- W normalnym trybie czasu/daty/temperatury naciśnij przycisk SNOOZE, aby dostosować jasność, 1. Wysoki – Średni – Niski – Wyłączony.
- W trybie wyświetlania czasu naciśnij przycisk MODE 3 razy, aby przejść do ustawienia trybu nocnego, naciśnij przycisk UP lub DOWN, aby włączyć lub wyłączyć tryb nocny. Ustawienie domyślne to WYŁ.
- Gdy tryb nocny jest włączony, jasność ekranu jest automatycznie niska w godzinach 18:00–5:59.
- Jeśli jasność nie jest ustawiona w trybie nocnym, po zamknięciu jasność będzie taka sama, jak poprzednio.
- Gdy tryb nocny jest włączony, naciśnij i przytrzymaj przycisk MODE przez około 2 sekundy, aby przejść do ustawienia czasu trybu nocnego.
- Ustawianie kolejności: godzina rozpoczęcia → minuta rozpoczęcia → godzina zakończenia → minuta zakończenia.

#### F. Funkcje projekcji:

- Projekcja wykorzystuje wyświetlacz LCD i tylko godzina jest zawsze wyświetlana bez wyłączenia ekranu. Nawet jeśli dioda LED na ekranie głównym zgaśnie, nie trzeba wyłączać projekcji LCD. Nawet gdy główny ekran LED jest wyłączony, możesz nacisnąć przycisk PODŚWIETLENIE, aby włączyć projekcję i sprawdzić godzinę.
- Bez względu na to, jaki tryb wyświetla główny ekran LED, projekcja pokazuje tylko czas.
- Podczas ustawiania trybu wyświetlania czasu wyświetlacz LCD może być wyświetlany synchronicznie z diodą LED na ekranie głównym, ale podczas ustawiania innych trybów ekran LCD pozostaje tylko w trybie czasu.
- Naciśnij przycisk PODŚWIETLENIE w dowolnym momencie, aby aktywować projekcję (dwie jasności: wysoka i niska), aby sprawdzić godzinę.



#### Dostawca:

Jasněna Vláhová, s.r.o.

Přibyslav 77, 549 01 Nové Město nad Metují, CZ

[www.vlahova.cz](http://www.vlahova.cz)

#### SB3618 INSTRUCTION MANUAL (EN)



#### 4. Functions

- 4-bit LED display
- Time function: it displays hour ,minute and it can change in 12/24 hour system.
- Date function: it displays day, month and year (from 2000 to 2099).
- Alarm function: you can set daily alarm and snooze.
- Temperature function: It can display and change the °F/°C.
- The normal measurement range is -10°C~ 50°C (14°F~122°F) .
- Mode selection: in the temperature mode long press MODE key to change modes.
- Brightness control: you can press SNOOZE key to adjust the screen brightness from high-middle-low-off.
- Low light: when 18:00-5:59,the screen is in low light automatically and you can set automatic low light



- The LCD projection function. You can press PROJECT key to turn on/off the projection.
- The external power supply 5V/DC is the typical working voltage, and the protection for external power-cut. (built-in lithium battery: 3.0V)
- All keys have sound.

## 5. LED and LCD screen display & Key function description

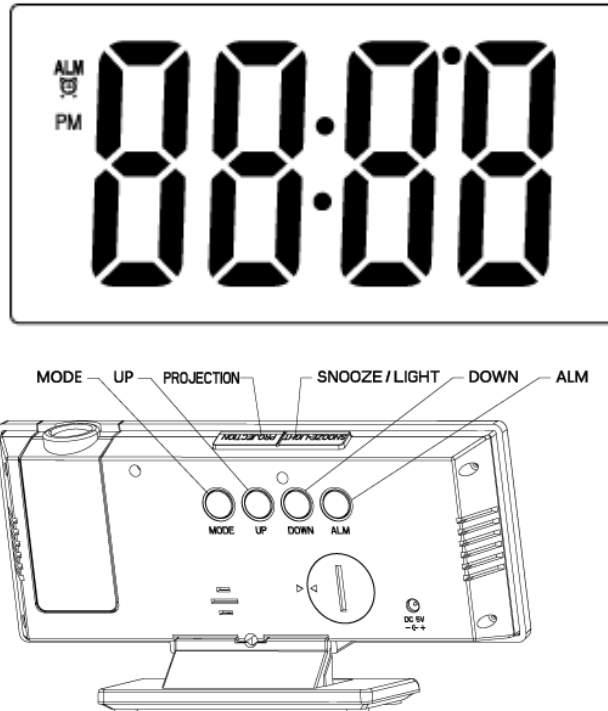

## 6. Detailed Operations

### G. Time mode:

- After connecting the power, the LED screen will full display for 2s then it makes a sound “Bi” to enter the normal time mode and the default is 0:00 in 24 hour system.
- In the normal time mode, press MODE key to enter the corresponding functions as follows:
- Time mode--Date mode--Temperature mode--Night on/off (the default is off)
- In the normal time mode, long press MODE key for 2s to enter time mode, and press UP/DOWN key to set time as follows. Press and hold to quickly increase/decrease.
- 12/24 hour system-- Hour-- Minute-- Escape
- If you change to the 12 hour system, the sign PM will light.
- Setting range: HOUR is 1~12 or 0~23, MIN is 00~59.
- Set hour, the second won't change; Set minute, the second will reset.
- In the setting mode, it will escape the setting mode without any key for 10s later and keep the time you set before.

### H. Date mode:

- In the normal time mode, press MODE key to enter the date mode, the date displays 1st, January, 2018.
- In the date mode, long press MODE key for 2s to set date, and press UP/DOWN key to set time as follows. Press and hold to quickly increase/decrease.
- Year-- Month-- Date—Escape
- Setting range: MONTH is 1~12, DAY is 1~31, YEAR is 2000~2099.
- In the setting mode, it will escape the setting mode without any key, then return to the time mode.

### I. Alarm mode:

- In any mode, press ALM key to display the alarm mode, alarm time displays 6:00 in 24 hour system.
- In the alarm mode, press ALM key to turn on/off alarm.
- In any mode, long press ALM key for 3s to set alarm, and press UP/DOWN key to set time as follows.
- Hour-- Minute-- Snooze time--Choose alarm(1-7/1-6/1-5)--Escape
- Press and hold to quickly increase/decrease.

- The set range is: hour is 1~12 or 0~23, minute is 00~59; the snooze interval is 1-60 minutes and the default is 5 minutes; the default alarm is 1-7 daily alarm.
- In the setting mode, it will escape the setting mode by press ALM key /without any key for 10s , and then it will return to the time mode.
- When the alarm reaches the point, it will automatically return to the alarm mode, with a "dididi" alarm sound, from slow to faster, and the alarm sign flashes at the same time, you can press any key to stop the alarm. Or there is no key operation and the alarm stops for 1 minute, but the alarm sign will not disappear.
- When the alarm rings, press the SNOOZE key to stop ringings and turn on one snooze, the alarm sign will flash; press other keys (except SNOOZE key) can stop ringing but no snooze.
- During the snooze interval, press other keys to turn off the snooze; pressing the SNOOZE key does not affect the snooze.
- When the alarm stops ringing, the alarm state is displayed, and it returns to the time state after 10s.
- In the alarm setting mode, it will stop ringing.

#### **J. Temperature mode**

- After connecting the power, the clock will automatically detect the temperature, press MODE key to enter the the temperature mode. The normal measurement range is -10°C~50°C(14°F~122°F).
- When the temperature below -10°C, the screen displays -10°C; When the temperature above 50°C, the screen displays 50°C; When it has no resistance, the screen displays -10°C.
- The clock will detect the temperature every 10s, in the temperature mode press DOWN key to switch °C/°F.
- In the temperature mode, press and hold the MODE key until there is a BI beep, and switch to LED to display the time, date and temperature in turn, the time is displayed for 10s, and the date and temperature are displayed for 3s; then press and hold the MODE key again until there is a BI beep and display the normal time.

#### **K. Night mode**

- In the normal time/date/temperature mode, press SNOOZE key to set brightness, High --middle--Low--Off three modes.
- In the time mode, press MODE key 3 times to enter the night setting mode, press UP or DOWN to turn on (ON)/off (OFF) night mode (the default is off (OFF) night mode).
- When the night mode turns on, during 18:00-5:59 the screen is in low light automatically.
- In the night mode, if the brightness is not adjusted, after exiting it will display the brightness you set before.
- When the night mode is ON, press and hold the MODE key for about 2s to enter the night mode time setting.
- The setting sequence is: start hour → start minute → end hour → end minute.

#### **L. Projection function**

- The projection adopts LCD display, and only the time is displayed at any time without turning off the screen. Even if the main screen LED goes off, the LCD projection does not need to be turned off. Even if the main LED screen is off, pressing LIGHT key can also turn on the projection to check the time.
- No matter what mode the LED main screen displays, the projection only displays the time.
- When setting the time mode, the LCD can display synchronously with the main screen LED, but when setting other modes, the LCD screen only stays in the time mode.
- Press LIGHT key at any time to turn on the projection (two brightness: high light and low) to check the time.



#### **Supplier:**

Jasněna Vláhová, s.r.o.

Přibyslav 77, 549 01 Nové Město nad Metují, CZ

[www.vlahova.cz](http://www.vlahova.cz)

## SB3618 GEBRAUCHSANWEISUNG (DE)



### 1. Funktionen

- 4-Bit-LED-Anzeige
- Zeitfunktion: zeigt Stunden, Minuten und die Möglichkeit der Anzeige im 12/24-Stunden-Format an.
- Datumsfunktion: zeigt Tag, Monat und Jahr (von 2000 bis 2099) an.
- Weckerfunktion: Sie können für jeden Tag einen Wecker einstellen; Schlummerfunktion.
- Temperaturfunktion: Temperaturanzeige in °F/°C.
- Der normale Temperaturmessbereich beträgt -10 °C ~ 50 °C (14 °F ~ 122 °F).
- Modusauswahl: Drücken Sie im Temperaturanzeigemodus lange auf die MODE-Taste, um zwischen den Modi zu wechseln.
- Hintergrundbeleuchtung: Sie können die SNOOZE-Taste drücken, um die Bildschirmhelligkeit auf hoch – mittel – niedrig einzustellen.
- Niedrige Helligkeit: Zwischen 18:00 und 5:59 Uhr hat der Bildschirm automatisch eine niedrige Helligkeit. Sie können die automatische niedrige Helligkeit einstellen.
- Projektionsfunktion. Drücken Sie die PROJECT-Taste, um die Projektion zu aktivieren/deaktivieren.
- Ein externes 5V/DC-Netzteil ist eine typische Betriebsspannung und Schutz gegen externen Stromausfall. (eingebaute Lithiumbatterie: 3,0 V)
- Alle Tasten machen einen Ton.

### 2. Display und Tastenbeschreibung

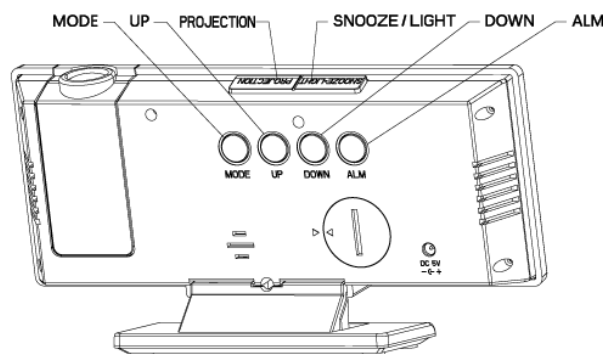
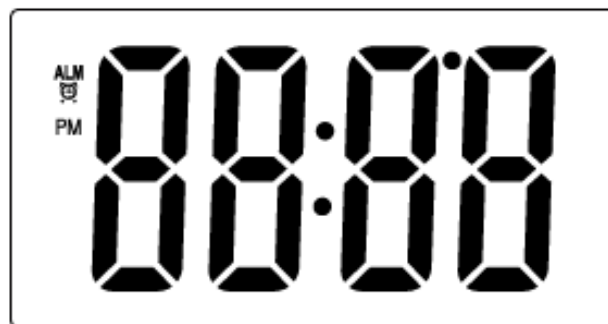

### 3. Detaillierte Beschreibung der Funktionen:

#### A. Zeit-Modus:

- Nach dem Anschließen der Stromversorgung leuchtet der LED-Bildschirm 2 Sekunden lang vollständig auf, dann gibt die Uhr einen "Bi"-Ton von sich, um in den normalen Zeitmodus zu

wechseln, und der Standardwert ist 0:00 im 24-Stunden-System.

- Drücken Sie im normalen Zeitmodus die MODE-Taste, um die entsprechenden Funktionen wie folgt einzugeben:
- Zeitmodus – Datummodus – Temperaturmodus – Nachtmodus ein / aus (Standardeinstellung ist aus)
- Drücken Sie im normalen Zeitmodus die MODE-Taste 2 Sekunden lang, um in den Zeitmodus zu gelangen, und drücken Sie die UP/DOWN-Taste, um die Zeit in der folgenden Reihenfolge einzustellen. Halten Sie die Taste gedrückt, um schnell zu erhöhen/verringern.
- 12/24 Zeitanzeigeformat – Uhr – Minuten – Beenden
- Wenn Sie das 12-Stunden-Zeitanzeigeformat wählen, leuchtet das PM-Zeichen auf.
- Zeiteinstellbereich: STUNDE 1~12 oder 0~23, MINUTE 00~59.
- Wenn Sie die Stunde einstellen, ändert sich der Wert der Sekunden nicht, wenn Sie die Minuten einstellen, wird er zurückgesetzt.
- Wenn Sie im 10-Sekunden-Einstellmodus keine Taste drücken, stoppt das Setup und die ursprünglichen Werte bleiben erhalten.

#### **B. Datummodus:**

- Drücken Sie im normalen Zeitmodus die MODE-Taste, um in den Datummodus zu gelangen, der 1. Januar 2018 angezeigt wird.
- Halten Sie im Datummodus die MODE-Taste 2 Sekunden lang gedrückt, um das Datum einzustellen, und drücken Sie UP/DOWN, um die Uhrzeit in der folgenden Reihenfolge einzustellen. Halten Sie die Taste gedrückt, um schnell zu erhöhen/verringern.
- Jahr – Monat – Datum – Ende
- Einstellbereich: MONAT 1 ~ 12 , TAG 1 ~ 31, JAHR 2000 ~ 2099.
- Wenn Sie im 10-Sekunden-Einstellmodus keine Taste drücken, stoppt das Setup und die ursprünglichen Werte bleiben erhalten.

#### **C. Wecker-Modus:**

- Drücken Sie die ALM-Taste in einem beliebigen Modus, um den Weckermodus anzuzeigen, die Weckzeit ist 06:00 Uhr morgens.
- Drücken Sie im Weckermodus die ALM-Taste, um den Wecker ein- und auszuschalten.
- Drücken Sie in einem beliebigen Modus die ALM-Taste 3 Sekunden lang, um den Wecker einzustellen, und drücken Sie UP/DOWN, um die Zeit wie folgt einzustellen.
- Stunde -- Minuten - Schlummern - Weckerauswahl (1-7/1-6/1-5)--Ende
- Halten Sie die Taste gedrückt, um schnell zu erhöhen/verringern.
- Der eingestellte Bereich ist: Stunde ist 1~12 oder 0~23, Minute ist 00~59; Das Schlummerintervall beträgt 1 bis 60 Minuten und der Standardwert 5 Minuten. Der Standardwecker ist ein 1-7-Tage-Wecker.
- Wenn Sie im 10-Sekunden-Einstellmodus keine Taste drücken, stoppt das Setup und die ursprünglichen Werte bleiben erhalten.
- Wenn der Wecker klingelt, ertönt ein "dididi", das beschleunigt wird. Gleichzeitig blinkt das Weckersymbol. Drücken Sie eine beliebige Taste, um den Wecker auszuschalten. Wenn Sie keine Taste drücken, hört der Wecker nach einer Minute auf zu klingeln, aber das Weckersymbol verschwindet nicht.
- Wenn der Wecker klingelt, drücken Sie die SNOOZE-Taste, um das Klingeln zu stoppen, und schalten Sie die Schlummerfunktion ein, das Weckersymbol blinkt. Durch Drücken anderer Tasten (außer der SNOOZE-Taste) können Sie das Klingeln vollständig stoppen (ohne Schlummern).
- Drücken Sie während des Weckintervalls alle anderen Tasten, um das wiederholte Aufwachen auszuschalten. Das Drücken der SNOOZE-Taste wirkt sich nicht auf die Schlummerfunktion aus.
- Wenn der Wecker aufhört zu klingeln, wird der Weckerstatus angezeigt und nach 10 Sekunden kehrt die Uhr in den Zeitmodus zurück.
- Im Weckereinstellungsmodus hört der Wecker auf zu klingeln.

#### **D. Temperaturanzeige-Modus:**

- Nach dem Anschließen der Stromversorgung erkennt die Uhr automatisch die Temperatur, drücken Sie die MODE-Taste, um in den Temperaturmodus zu gelangen. Der normale Messbereich beträgt -10 °C ~ 50 °C (14 °F ~ 122 °F).
- Wenn die Temperatur unter -10 °C liegt, zeigt der Bildschirm -10 °C an. Wenn die Temperatur höher als 50 °C ist, zeigt der Bildschirm 50 °C an.

- Die Uhr erkennt die Temperatur alle 10 Sekunden, im Temperaturmodus drücken Sie die DOWN-Taste, um °C/°F umzuschalten.
- Halten Sie im Temperaturmodus die MODE-Taste gedrückt, bis Sie einen Piepton hören. Uhrzeit, Datum und Temperatur werden nacheinander angezeigt, die Uhrzeit wird 10 Sekunden lang angezeigt und Datum und Temperatur werden 3 Sekunden lang angezeigt. Halten Sie dann die MODE-Taste erneut gedrückt, bis ein Piepton ertönt und der Zeitanzeigemodus aktiviert ist.

**E. Nachtmodus:**

- Drücken Sie im normalen Zeit-/Datums-/Temperaturmodus die SNOOZE-Taste, um die Helligkeit einzustellen.
- Hoch – Mittel – Niedrig – Aus.
- Drücken Sie im Zeitanzeigemodus 3 Mal die MODE-Taste, um die Nachtmodus-Einstellung aufzurufen, drücken Sie UP oder DOWN, um den Nachtmodus ein- oder auszuschalten. Die Standardeinstellung ist AUS.
- Wenn der Nachtmodus zwischen 18:00 und 5:59 Uhr aktiviert ist, ist die Bildschirmhelligkeit automatisch niedrig.
- Wenn die Helligkeit nicht im Nachtmodus eingestellt ist, ist die Helligkeit beim Beenden wie zuvor eingestellt.
- Wenn der Nachtmodus eingeschaltet ist, halten Sie die MODE-Taste etwa 2 Sekunden lang gedrückt, um die Zeiteinstellung für den Nachtmodus aufzurufen.
- Einstellen der Reihenfolge: Startstunde → Startminute → Endstunde → Endminute.

**F. Projektionsmerkmale:**

- Die Projektion erfolgt über ein LCD-Display und es wird immer nur die Uhrzeit angezeigt, ohne dass der Bildschirm ausgeschaltet wird. Auch wenn die LED auf dem Hauptbildschirm erlischt, ist es nicht notwendig, die LCD-Projektion auszuschalten. Selbst wenn der Haupt-LED-Bildschirm ausgeschaltet ist, können Sie die LIGHT-Taste drücken, um die Projektion einzuschalten und die Uhrzeit zu überprüfen.
- Unabhängig davon, welchen Modus der Haupt-LED-Bildschirm anzeigt, zeigt die Projektion nur die Uhrzeit an.
- Beim Einstellen des Zeitmodus kann das LCD synchron mit der LED auf dem Hauptbildschirm angezeigt werden, aber beim Einstellen anderer Modi bleibt der LCD-Bildschirm nur im Zeitmodus.
- Drücken Sie jederzeit die LIGHT-Taste, um die Projektion (zwei Helligkeiten: hohes und niedriges Licht) zu aktivieren und die Uhrzeit zu überprüfen.



**Lieferant:**

**Jasněna Vláhová, s.r.o.**

**Přibyslav 77, 549 01 Nové Město nad Metují, CZ**

**[www.vlahova.cz](http://www.vlahova.cz)**